

GUÍA DEL USUARIO

Versión de firmware: 1.1.x

Última actualización: 10 de enero de 2025

605

MOTORCYCLE MESH COMMUNICATION SYSTEM

———— SOUND BY ————
harman/kardon



La versión de firmware 1.1.x indica que este manual es aplicable a todas las actualizaciones de firmware de la serie de la versión 1.1.

REFERENCIA RÁPIDA

P : botón del teléfono

J : mando giratorio de selección

M : botón de Mesh Intercom

F : botón de linterna

| Tipo | Funcionamiento | Botón | Duración |
|---------------------------------------|--|-------------------------|----------------------------|
| Operaciones básicas | Encendido | P y J | Pulsar durante 1 segundo |
| | Apagado | P y J | Pulsar una vez |
| | Subir o bajar volumen | J | Girar |
| Linterna | Linterna encendida/ apagada | F | Pulsar una vez |
| Móvil | Emparejar teléfono | P | Pulsar durante 5 segundos |
| | Responder a llamada de teléfono | P o J | Pulsar una vez |
| | Finalizar llamada de teléfono | P | Pulsar una vez |
| | | J | Pulsar durante 2 segundos |
| | Rechazar llamada de teléfono | J | Pulsar durante 2 segundos |
| | Marcación rápida | P | Pulsar dos veces |
| | Reproducir/pausar música | J | Pulsar durante 1 segundo |
| Avanzar/retroceder pista | J | Girar mientras se pulsa | |
| Siri o Asistente de Google | Activar Siri o el Asistente de Google | P | Pulsar una vez |
| Mesh Intercom | Mesh Intercom activado/ desactivado | M | Pulsar una vez |
| | Silenciar/activar micrófono | M | Pulsar durante 1 segundo |
| | Selección de canal | M | Pulsar dos veces |
| | Agrupamiento de mesh | M | Pulsar durante 5 segundos |
| | Solicitud de contacto Mesh | M | Pulsar tres veces |
| | Restablecer mesh | M | Pulsar durante 8 segundos |
| Configuración | | J | Pulsar durante 10 segundos |
| Restaurar | | P | Pulsar durante 10 segundos |
| Para confirmar | | J | Pulsar una vez |
| Para cancelar | | P | Pulsar una vez |
| Restablecimiento tras un fallo | | P y J | Pulsar durante 10 segundos |

ANTES DE COMENZAR

I Aplicación Sena Motorcycles

Descargue la aplicación Sena Motorcycles de Google Play Store o App Store.



I Aplicación WAVE Intercom

Descargue la aplicación WAVE Intercom de Google Play Store o App Store.



Para obtener información detallada sobre Wave Intercom, consulte la guía del usuario de Wave Intercom.

Acceda a la guía del usuario de Wave Intercom en la aplicación WAVE Intercom o descárguela de sena.com.

HACER CLIC EN CUALQUIER SECCIÓN PARA EMPEZAR



ACERCA DEL 60S



INSTALACIÓN



FUNCIONAMIENTO
BÁSICO



LINTERNA



LED RIDEGLOW



EMPAREJAMIENTO
CON DISPOSITIVOS
BLUETOOTH



USO CON UN
SMARTPHONE



MESH INTERCOM™



INTERCOMUNICADOR
BLUETOOTH



UNIVERSAL
INTERCOM



PUERTA DE
ENLACE AL
INTERCOMUNICADOR



AUDIO MULTITASKING



RADIO FM



CONTROL POR VOZ



ACTUALIZACIÓN DE
FIRMWARE



SOLUCIÓN DE
PROBLEMAS



01 ACERCA DEL 60S

Características principales

- Mesh Intercom 3.0: ofrece una calidad de sonido mejorada, una conexión más robusta y un tiempo de conversación ampliado
- Mesh de doble versión: Mesh 2.0 con compatibilidad regresiva
- Compatible con Wave Intercom
- CPU de doble núcleo con arquitectura en paralelo: maximiza el rendimiento para conexiones simultáneas a varios dispositivos y mejora las capacidades de audio multitasking
- Cancelación de ruido basada en IA
- Control por voz mejorado
- Segunda generación de audio de alta calidad de Harman Kardon
- Los dos juegos de kits de unidad de sujeción del casco incluyen dos juegos para altavoces y tres juegos para micrófonos
- Frontales intercambiables
- LED dinámico y linterna integrada
- Soporte magnético
- Calificación de impermeabilidad IPx7
- Versión de Bluetooth 5.3
- Actualización de firmware Over-The-Air (OTA)

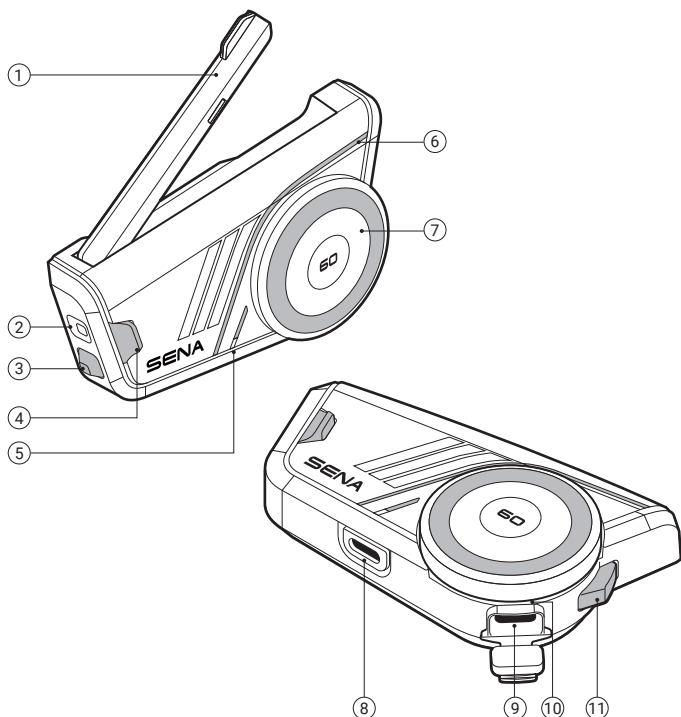

-
- ① Antena de Mesh Intercom

 - ② Linterna

 - ③ Botón de linterna

 - ④ Botón de Mesh Intercom

 - ⑤ LED de estado

 - ⑥ LED dinámico

 - ⑦ Mando giratorio de selección





 - ⑧ Conector para altavoces y micrófono

 - ⑨ Puerto de carga USB-C

 - ⑩ LED de carga

 - ⑪ Botón del teléfono

Contenidos del envase

| | | | |
|---|---|--|---|
|  <p>60S</p> |  x 3 <p>Frontales intercambiables</p> |  <p>Unidad de sujeción del casco n.º 1</p> |  <p>Unidad de sujeción del casco n.º 2</p> |
|  <p>Placa de montaje en superficie con adhesivo</p> |  <p>Cintas adhesivas de doble cara</p> |  x 2 <p>Almohadillas de los altavoces</p> |  x 4 <p>Almohadillas con velcro para auriculares</p> |
|  <p>Micrófono con brazo y cable</p> |  <p>Micrófono con cable</p> |  x 4 <p>Espumas de protección para el micrófono</p> |  <p>Almohadilla de velcro para micrófono con brazo y cable</p> |
|  <p>Almohadilla de velcro para micrófono con cable</p> |  <p>Soporte de micrófono con brazo y cable</p> |  <p>Almohadilla de velcro para soporte de micrófono con brazo y cable</p> |  <p>Cubierta magnética para unidad de sujeción del casco</p> |
|  <p>Adaptador de audio de 3,5 mm</p> |  <p>Cable USB de carga</p> | | |

02 INSTALACIÓN

Unidad principal y unidades de sujeción

Unidad de sujeción del casco

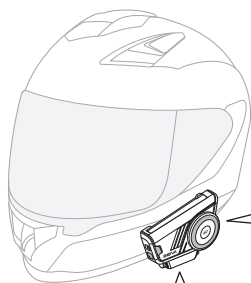
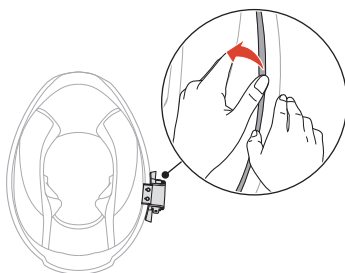
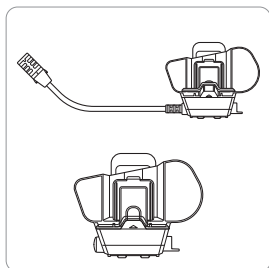

Instalación

1.

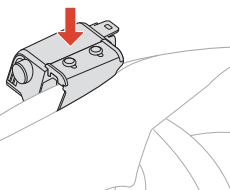

2.

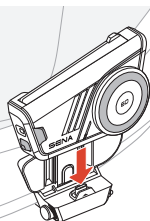

Para quitarlo

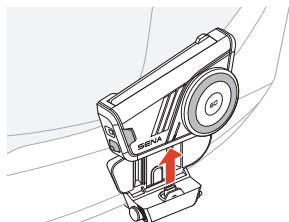

Simplemente tiene que empujar la unidad principal hacia arriba con firmeza.

La unidad principal se puede fijar fácilmente mediante imanes.

Placa de montaje en superficie con adhesivo

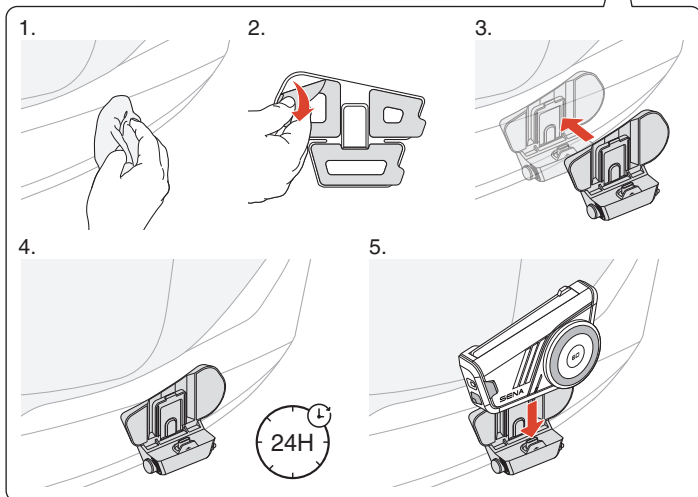
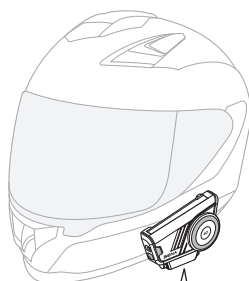
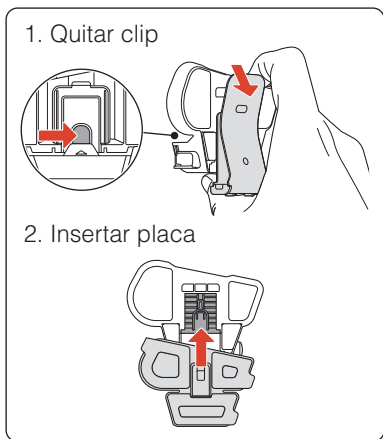
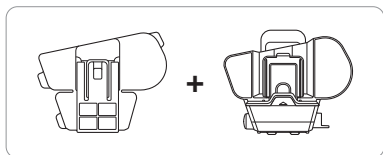

Altavoces

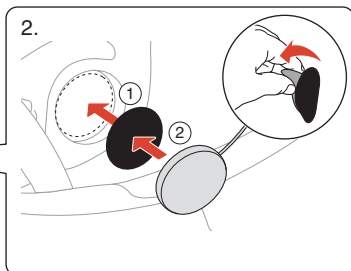
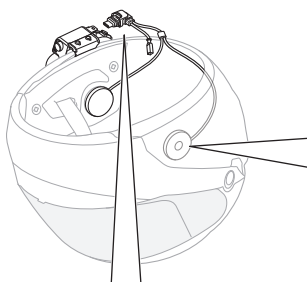
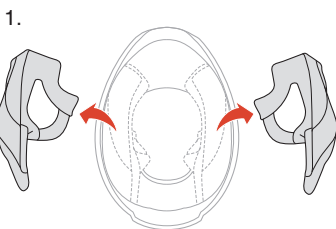
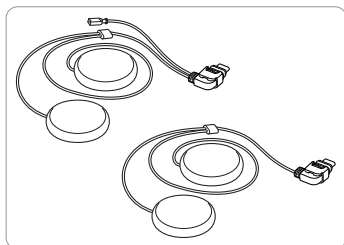

Instalación

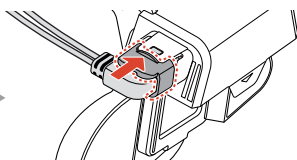
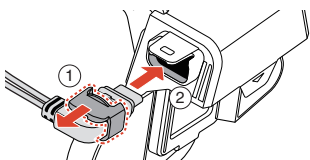

Para quitarlo

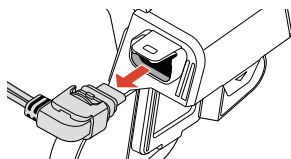
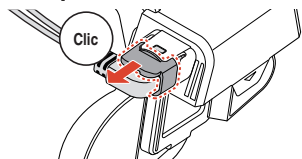

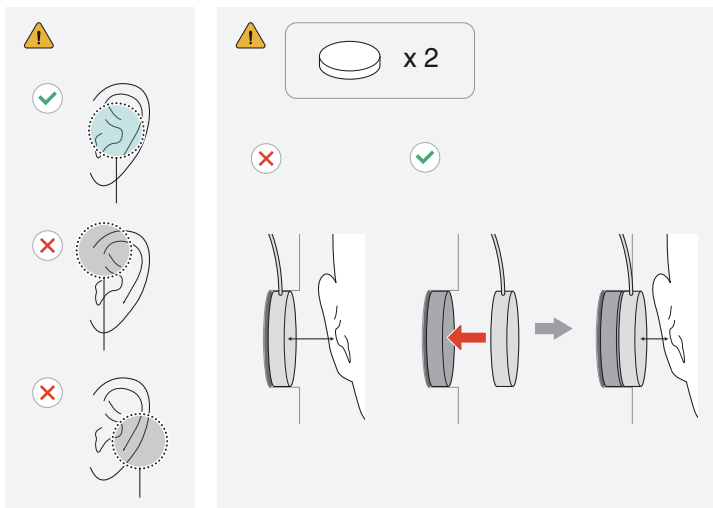

Adaptador de audio de 3,5 mm

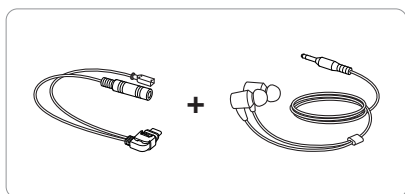

Auriculares con conector de audio de 3,5 mm (no incluidos)

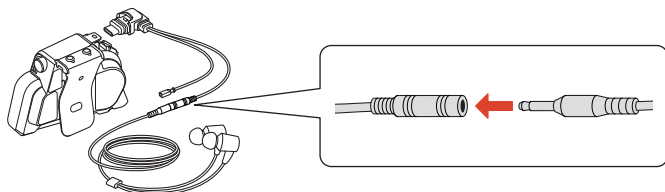

- Hay disponibles para su compra por separado auriculares compatibles con Cancelación de ruido activa (ANC). Si desea más información, visite sena.com.

Micrófono

■ Micrófono con brazo y cable

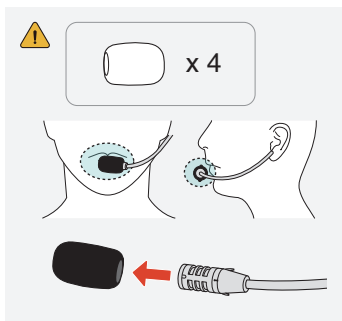
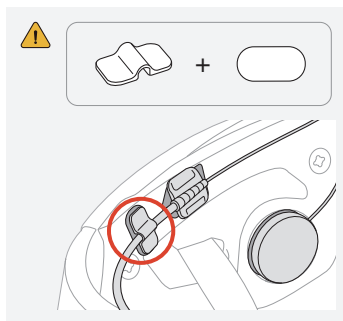
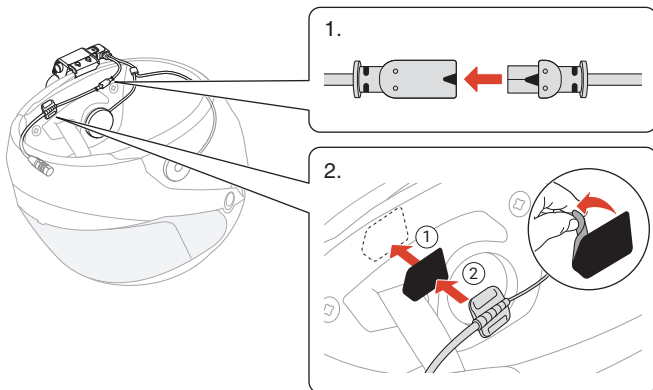
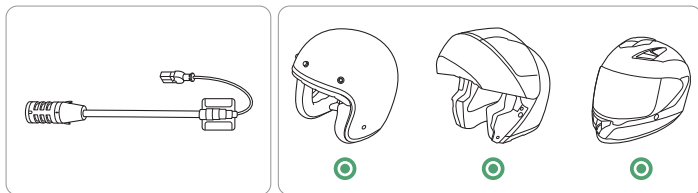

Microfono con cable

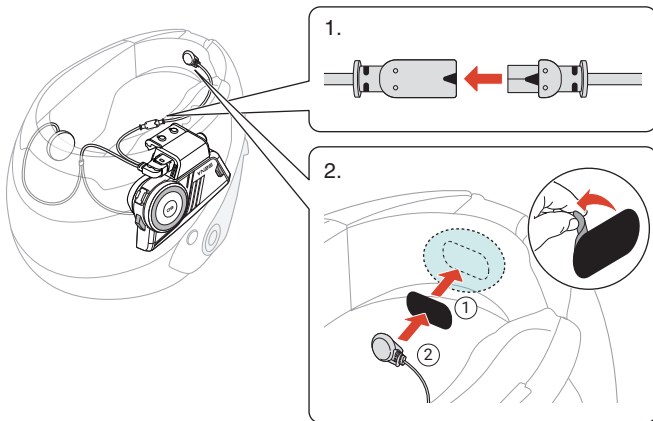
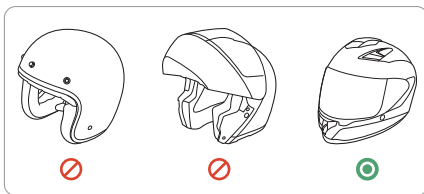
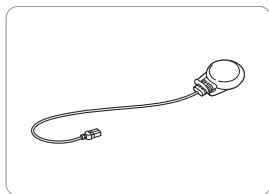

Frontales intercambiables

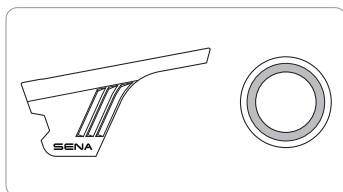

Para quitarlo

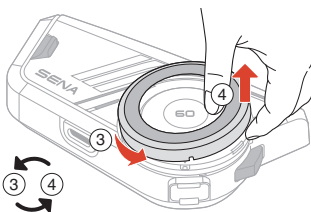
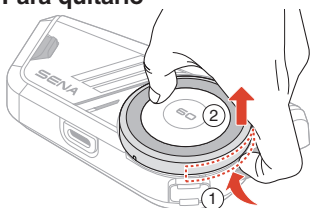

Instalación

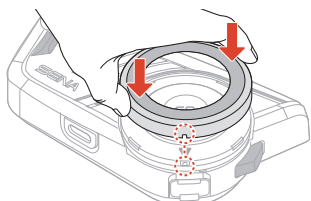

Para quitarlo

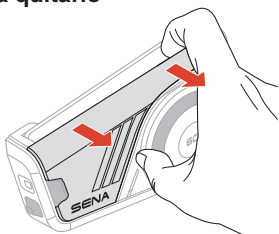

Instalación

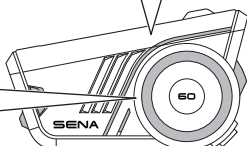
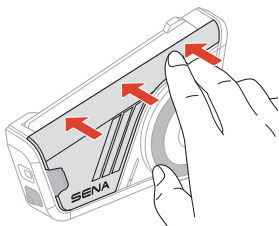
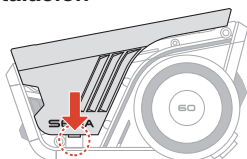

03 FUNCIONAMIENTO BÁSICO

| | |
|---|--|
|  | <p>Tocar Pulsar el botón el número de veces especificado</p> |
|  | <p>Mantener presionado Mantener pulsado el botón durante la cantidad de tiempo especificada</p> |
|  | <p>Girar Girar el mando giratorio de selección</p> |
|  | <p>Girar mientras se pulsa Girar mientras se pulsa el mando giratorio de selección</p> |
|  | <p>Instrucción de voz</p> |
|  | <p>Control por voz</p> |
|  | <p>LED</p> |

Carga

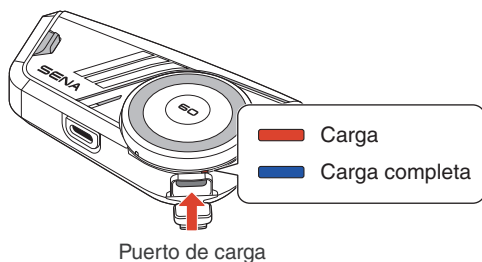

Una carga completa tarda 1,5 horas.

- El 60S incorpora carga rápida, y ofrece 4 horas de Mesh Intercom y 6 horas de intercomunicador Bluetooth con una carga de tan solo 20 minutos.
- Puede utilizarse cualquier cargador USB de terceros, siempre que cuente con la aprobación de FCC, CE, IC u otro organismo local regulador reconocido.
- El uso de un cargador no aprobado puede provocar incendios, explosiones, fugas y otros peligros, y reducir potencialmente la vida útil o el rendimiento de la batería.

Encendido

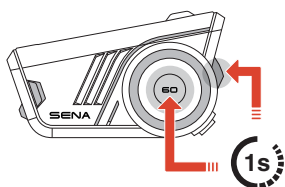

Apagado

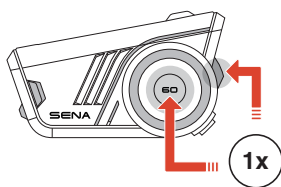

Volumen

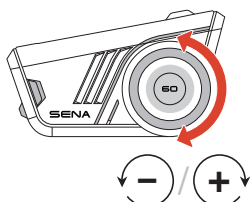

Configuración

Acceder a la configuración

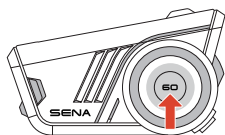

"configuración"

Navegar

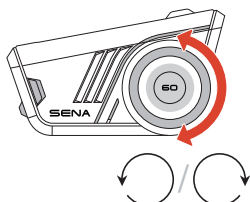

Confirmar

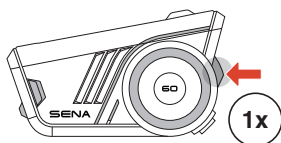

04 LINTERNA



En algunas regiones, las leyes y reglamentaciones locales restringen el uso de LED en cascos. Por tanto, asegúrese de conocer y cumplir las leyes y reglamentaciones locales vigentes en la zona en la que usa el casco.

Linterna encendida/apagada

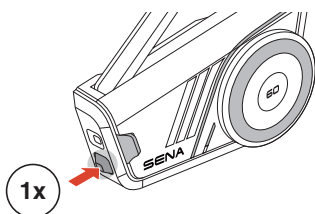

Encendida: “Linterna encendida”

Apagada: “Linterna apagada”

- La linterna se apagará automáticamente aproximadamente 5 minutos después de encenderla.

05 LED RIDEGLOW

La función RideGlow del 60S potencia la experiencia de pilotaje por medio de luces LED dinámicas que indican con claridad el estado actual del dispositivo y las acciones del usuario.

Puede personalizar fácilmente el brillo y el comportamiento de los LED RideGlow desde la aplicación Sena Motorcycles, con la que puede adaptar la experiencia a sus preferencias.

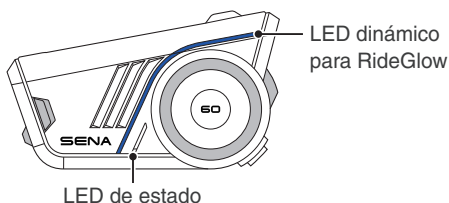

06 EMPAREJAMIENTO CON DISPOSITIVOS BLUETOOTH

Cuando utilice el 60S con otros dispositivos Bluetooth por primera vez, deberá emparejarlos. El 60S se puede emparejar con varios dispositivos, incluidos dos teléfonos móviles y un GPS. Sin embargo, solo admite un dispositivo adicional, además de un teléfono móvil, para conexión simultánea.

Emparejar teléfono

1.

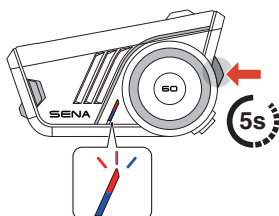

🔊 "Emparejar teléfono"

2.

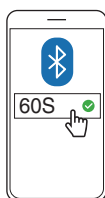

- La primera vez que enciende el 60S o cuando lo reinicia tras ejecutar un restablecimiento de fábrica, el 60S entra automáticamente en el modo de emparejamiento con teléfono.
- Para cancelar el emparejamiento con teléfono, pulse cualquier botón.

Emparejamiento de segundo teléfono móvil

1.

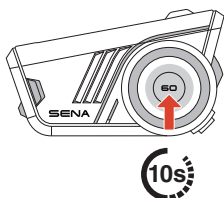

🔊 “configuración”

2.

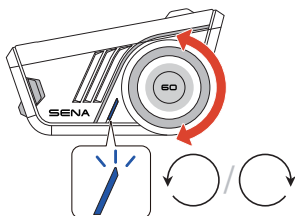

🔊 “Emparejamiento de segundo teléfono móvil”

3.



Emparejar GPS

1.

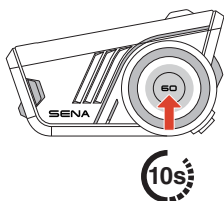

🔊 “configuración”

2.

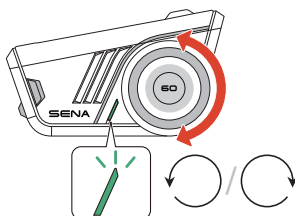

🔊 “Emparejar GPS”

3.

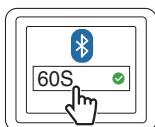

07 USO CON UN SMARTPHONE

Realizar y responder llamadas

Responder a una llamada

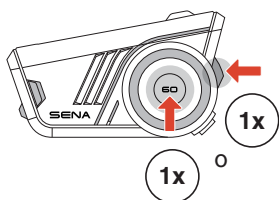

Finalizar una llamada

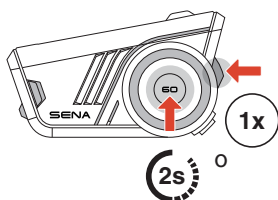

Rechazar una llamada

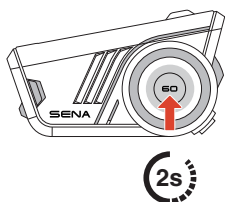

Siri o Asistente de Google

Diga “Hey Siri”, “Hey Google” o pulse el botón del teléfono para activar Siri o el Asistente de Google.

“Hey Google” o “Hey Siri”

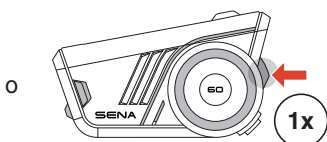

Marcación rápida

Asignar preconfiguraciones de marcación rápida

Las preconfiguraciones de marcación rápida se pueden asignar desde la aplicación Sena Motorcycles.

Utilizar preconfiguraciones de marcación rápida

1. Acceda al menú Marcación rápida.
2. Navegue hacia delante o hacia atrás por las preconfiguraciones de marcación rápida.

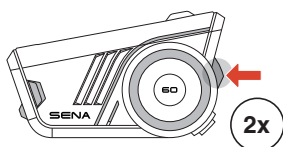

“Marcación rápida”

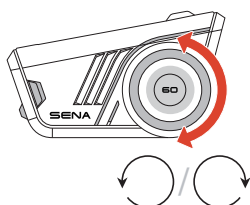

- ① Rellamada
- ② Marcación rápida (1→2→3)
- ③ Cancelar

3. Pulse el Botón del teléfono o el mando giratorio de selección para confirmar.

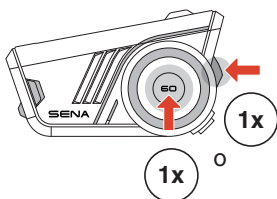

“Marcación rápida (n.º)”

Música

**Reproducir/pausar
música**

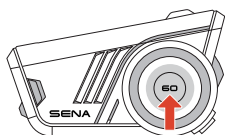

Pista siguiente/anterior

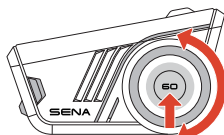

08 MESH INTERCOM™

El 60S ofrece dos modos de Mesh Intercom:

- Open Mesh™ para conversaciones a través del intercomunicador de grupo abierto.
- Group Mesh™ para conversaciones a través del intercomunicador de grupo privado.

Open Mesh

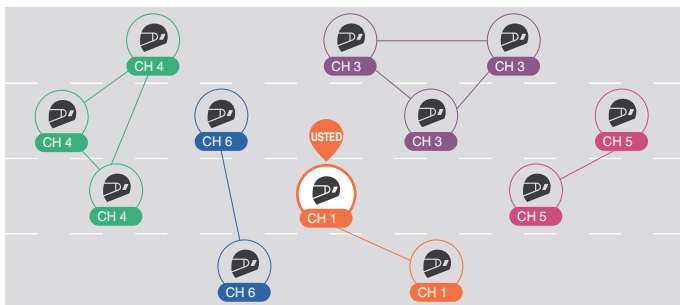

Group Mesh

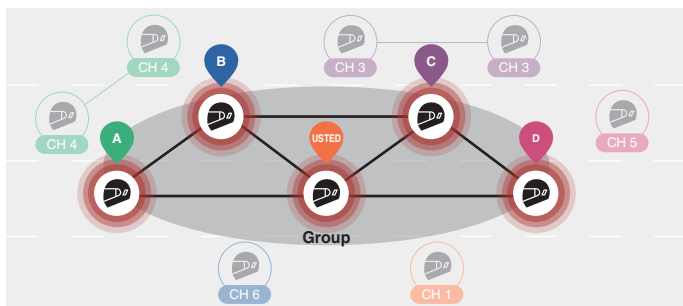

Cambiar de versión de Mesh

■ Cambiar a Mesh 2.0 para compatibilidad regresiva

Mesh 3.0 es la tecnología de Mesh Intercom más reciente pero, para comunicarse con productos anteriores que usan Mesh 2.0, se debe realizar el cambio a Mesh 2.0 con la aplicación Sena Motorcycles.

Open Mesh

Puede comunicarse con libertad con un número virtualmente ilimitado de usuarios en cada uno de los 6 canales disponibles. El canal Mesh Intercom predeterminado es el 1.

■ Antena de Mesh Intercom

Despliegue la antena antes de usar Mesh Intercom.

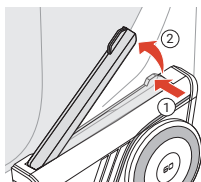

■ Mesh Intercom activado/desactivado

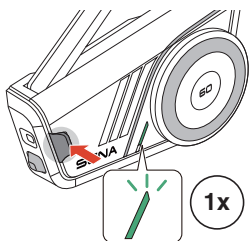

 **Activado:** “Mesh Intercom activado, Open Mesh, canal 1”

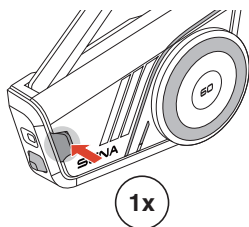

 **Desactivado:** “Mesh Intercom desactivado”

Silenciar/activar micrófono

Pulse el botón de Mesh Intercom durante 1 segundo para silenciar o cancelar el silencio del micrófono durante la comunicación mediante Mesh Intercom.

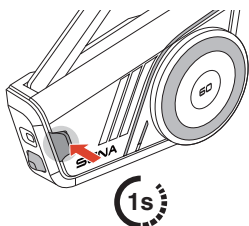

Silenciar: “Micrófono desactivado”

Desactivar silencio: “Micrófono activado”

Selección de canal

1. Acceda al ajuste de canal.

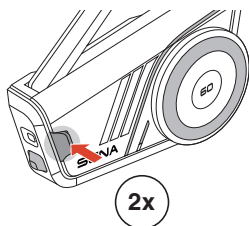

“Ajuste de canal, 1”

2. Navegue entre canales.

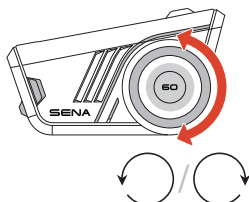

“N.º”

3. Confirme y guarde el canal.

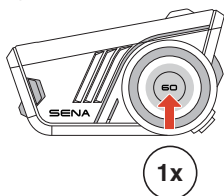

“Se ha ajustado el canal, canal n.º”

- El canal se guardará automáticamente si no se pulsa ningún botón durante 10 segundos en un canal concreto.
- El canal se guardará aunque se apague el 60S.

Group Mesh

Al usar una Group Mesh, se puede crear un grupo de conversación privado para hasta 24 participantes.

Crear una Group Mesh

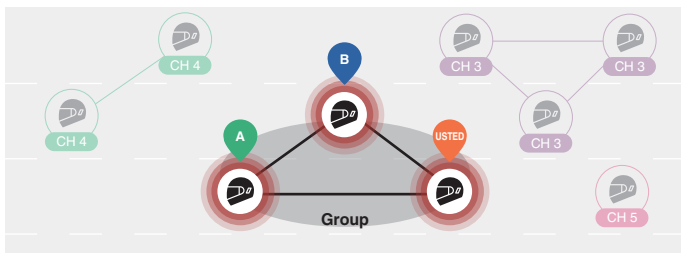

1. Los usuarios (Usted, A y B) entran en el agrupamiento de mesh al pulsar el botón de Mesh Intercom durante 5 segundos mientras están en la open mesh. No tienen por qué estar en el mismo canal de open mesh para crear una group mesh juntos.

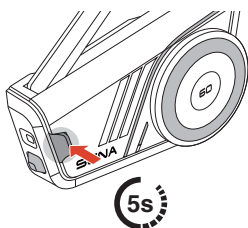

 "Agrupamiento de mesh"

2. Cuando el agrupamiento de mesh se ha completado, automáticamente cambia de Open Mesh a Group Mesh.

 "Group Mesh"

- Si desea cancelar el agrupamiento de mesh, pulse el botón de Mesh Intercom.

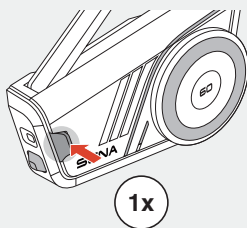

- Si el agrupamiento de mesh no se completa correctamente en un periodo de 30 segundos, los usuarios escucharán la instrucción de voz "Error al agrupar".

Unirse a una Group Mesh existente

Mientras está en una group mesh, puede invitar a otros usuarios de la open mesh a que se unan al grupo.

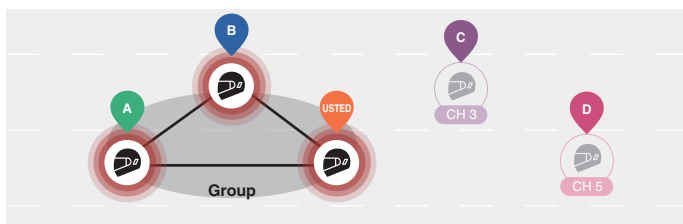

Ya está en la group mesh con A y B, y el resto de usuarios, C y D, están en una open mesh.

1. Usted y el resto de usuarios, C y D, entran en el agrupamiento de mesh al pulsar el botón de Mesh Intercom durante 5 segundos.

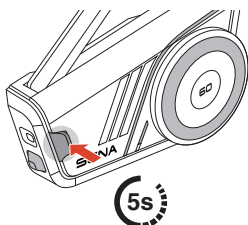

"Agrupamiento de mesh"

2. Una vez completado el agrupamiento de mesh, el resto de usuarios, C y D, se unen automáticamente a la group mesh a la vez que salen de la open mesh.

 "Group Mesh"

Nuevos participantes (C y D)

- Si el agrupamiento de mesh no se completa correctamente en un plazo de 30 segundos, el usuario actual (usted) escuchará un doble pitido de tono grave y los usuarios nuevos (C y D) escucharán la instrucción de voz "Error al agrupar".

I Cambiar entre Open Mesh y Group Mesh

Puede cambiar entre Open Mesh y Group Mesh sin restablecer la Mesh.

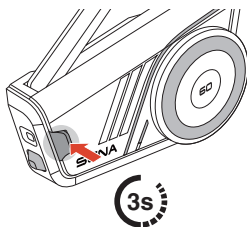
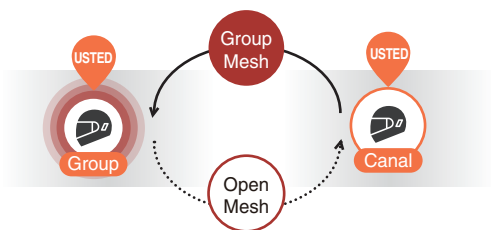

Open Mesh

 "Open Mesh"

Group Mesh

 "Group Mesh"

- Si nunca ha participado en Group Mesh, no puede cambiar entre Open Mesh y Group Mesh. Escuchará la instrucción de voz "No hay grupos disponibles".

Solicitud de contacto Mesh

Usted (la persona que llama) puede enviar una solicitud de contacto Mesh para activar el Mesh Intercom de amigos cercanos* que lo tengan desactivado.

1. Si desea enviar o recibir una solicitud de contacto Mesh, tiene que activar esta opción en la aplicación Sena Motorcycles.
2. Puede enviar una solicitud de contacto Mesh con el botón de Mesh Intercom o en la aplicación Sena Motorcycles.

Persona que llama

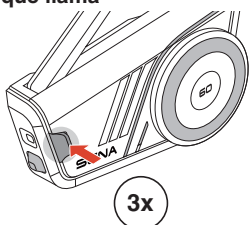

Persona que llama:
“Solicitud de contacto Mesh”

Amigos cercanos: “Mesh Intercom solicitado”

3. Los amigos que reciban la solicitud de contacto Mesh deben activar manualmente su Mesh Intercom.

* Hasta 330 ft en terreno abierto

Restablecer Mesh

Si el 60S restablece la mesh mientras está en una open mesh o una group mesh, volverá automáticamente a la open mesh, canal 1.

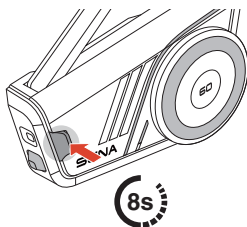

“Restablecer Mesh”

09 INTERCOMUNICADOR BLUETOOTH

Emparejamiento del intercomunicador Bluetooth

Para mantener una conversación a través del intercomunicador Bluetooth, tiene que emparejarse con el resto de usuarios de auriculares Sena. El auricular del otro usuario se agregará a la lista de emparejamiento de intercomunicador de su 60S, y viceversa.

Puede agregar hasta 3 auriculares a la lista de emparejamiento del intercomunicador Bluetooth, sea cual sea el modelo de auricular.

Usar el Smart Intercom Pairing (SIP)



SIP le permite emparejarse con sus amigos para la comunicación de intercomunicador escaneando el código QR de la aplicación Sena Motorcycles.

1. Empareje el teléfono móvil con el 60S.

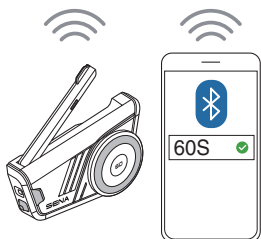

2. Abra la aplicación Sena Motorcycles y pulse  para ambos usuarios.

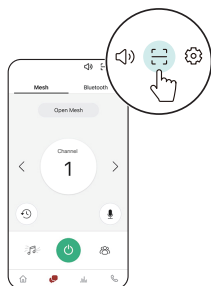

3. Escanee el código QR de la pantalla de la aplicación del otro usuario.

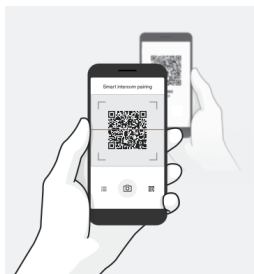

4. Pulse Guardar y vaya a la pestaña Lista de emparejamiento de la pantalla de la aplicación para ver si el otro auricular aparece correctamente.
5. Vuelva a la pestaña Escanear código QR y repita el proceso para emparejarse con otro auricular Sena.

- Smart Intercom Pairing (SIP) es compatible con los modelos de producto que incluyen la versión de Bluetooth 3.0 o posterior. Si desea más información, visite sena.com.

Usar los botones

El emparejamiento del intercomunicador Bluetooth mediante SIP está recomendado encarecidamente. No obstante, también puede emparejarse con el resto de auriculares usando el botón del 60S.

1. Usted y el otro usuario entran en el modo de emparejamiento de intercomunicador al pulsar el mando giratorio de selección durante 5 segundos.

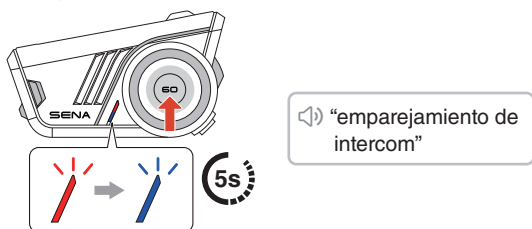

2. Espere un momento hasta que los dos auriculares se emparejen automáticamente. El proceso puede llevar un tiempo, según las señales inalámbricas del entorno, como las del Wi-Fi.
3. Para cancelar el emparejamiento de intercomunicador, pulse el mando giratorio de selección del 60S.
4. Se establecerá automáticamente una conversación a través del intercomunicador Bluetooth en cuanto ambos auriculares se hayan emparejado.
5. Para emparejarse con otro auricular, repita el proceso descrito anteriormente.

Lista de emparejamiento del intercomunicador Bluetooth

- Los auriculares emparejados se agregan a la lista de emparejamiento del intercomunicador Bluetooth del 60S. Pulse en la aplicación Sena Motorcycles para consultar la lista.
- La cola de la lista de emparejamiento de intercomunicador funciona según el criterio “Último en llegar, primero en ser atendido”. Si el 60S está emparejado con varios auriculares para conversaciones a través del intercomunicador, el último auricular emparejado se establece como el primer amigo de intercomunicador.

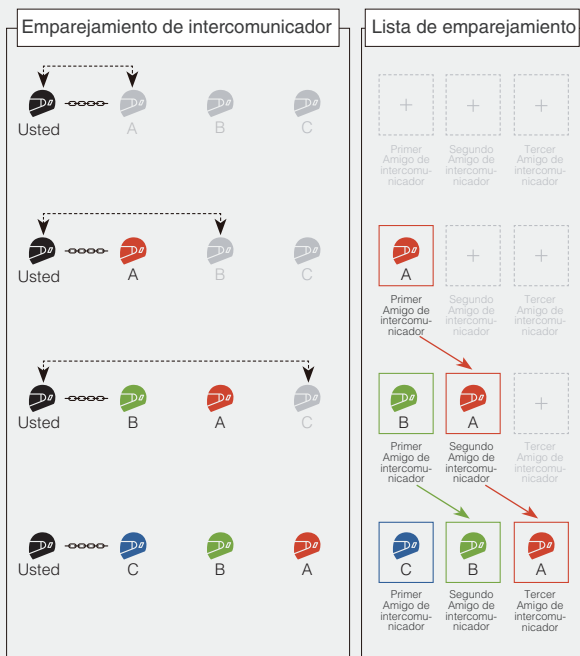

Conversación a través del intercomunicador a dos vías

Iniciar/finalizar conversación con el amigo de intercomunicador

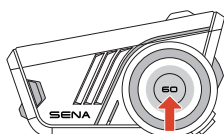

1x



Usted



Primer Amigo de intercomunicador



Segundo Amigo de intercomunicador



Tercer Amigo de intercomunicador

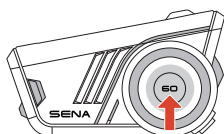

2x



Usted



Primer Amigo de intercomunicador



Segundo Amigo de intercomunicador



Tercer Amigo de intercomunicador

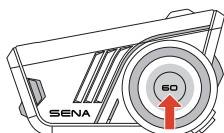

3x



Usted



Primer Amigo de intercomunicador



Segundo Amigo de intercomunicador



Tercer Amigo de intercomunicador

Intercomunicador HD

El intercomunicador Bluetooth a dos vías funciona siempre en el modo HD, para mejorar la calidad de audio del intercomunicador. Al entrar en una conversación a través del intercomunicador multi-banda, el modo HD se desactivará temporalmente.

Intercomunicador multi-banda

Intercomunicador multi-banda permite mantener conversaciones telefónicas tipo conferencia hasta con tres amigos de intercomunicador al mismo tiempo.

Desde un punto de vista técnico, una conversación a través del intercomunicador multi-banda combina una serie de conversación a través del intercomunicador a dos vías y comparte el audio. Por ejemplo, una conversación a tres vías a través del intercomunicador combina dos conversaciones a dos vías a través del intercomunicador independientes, mientras que una conversación a cuatro vías a través del intercomunicador combina tres.

El 60S mantiene una conexión telefónica durante el intercomunicador multi-banda, lo que lo diferencia de los modelos Sena anteriores.

Iniciar una conversación a tres vías a través del intercomunicador

Para iniciar una conversación a tres vías a través del intercomunicador, un participante debe establecer dos conversaciones a través del intercomunicador a dos vías independientes.

1. Usted ya tiene a otros dos usuarios, A y B, agregados a su lista de emparejamiento del intercomunicador Bluetooth.

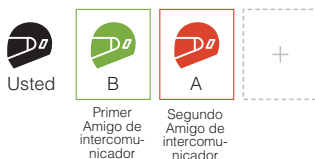

2. Puede iniciar una conversación a través del intercomunicador con el primer amigo de intercomunicador, B, pulsando el mando giratorio de selección una vez.



3. Mientras mantiene la conversación a través del intercomunicador, puede establecer otra conversación a través del intercomunicador con el segundo amigo de intercomunicador, A, al pulsar dos veces el mando giratorio de selección. Otra opción es que el segundo amigo de intercomunicador, A, inicie una conversación a través del intercomunicador con usted.



4. Ahora, usted y dos amigos de intercomunicador, A y B, están manteniendo una conversación a tres vías a través del intercomunicador.



Iniciar una conversación a cuatro vías a través del intercomunicador

Puede crear un máximo de dos conversaciones a dos vías a través del intercomunicador. Por tanto, para crear una conversación a cuatro vías a través del intercomunicador, dos participantes deben establecer dos conversaciones a dos vías a través del intercomunicador independientes y combinarlas.

Mientras usted, A y B mantienen una conversación a tres vías a través del intercomunicador, como se describe en la sección anterior, uno de los participantes, A, debe crear una conversación a dos vías a través del intercomunicador con otro usuario, C.



Usted y otros tres usuarios, A, B y C, ahora mantienen una conversación a cuatro vías a través del intercomunicador.



Finalizar una conversación a través del intercomunicador multi-banda

Puede finalizar por completo la conversación a través del intercomunicador multi-banda o desconectar solo una conexión de intercomunicador concreta con uno de los participantes.

Finalizar todas las conexiones de intercomunicador

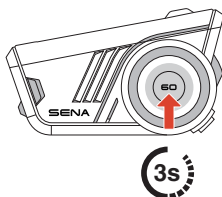

Desconectar una conexión de intercomunicador concreta con uno de los participantes

[Desconectar B,
primer amigo de intercomunicador]

[Desconectar A,
segundo amigo de intercomunicador]

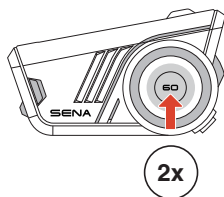
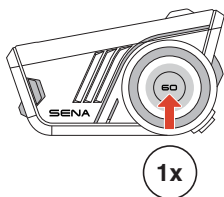

- Cuando desconecta al segundo amigo de intercomunicador, A, durante la conversación a cuatro vías a través del intercomunicador, también se le desconectará del tercer participante, C. Esto se debe a que el tercer participante, C, está conectado a usted mediante el segundo amigo de intercomunicador, A.

10 UNIVERSAL INTERCOM

Universal Intercom le permite mantener conversaciones a través del intercomunicador con auriculares de otras marcas, siempre que dichos auriculares sean compatibles con el Perfil de manos libres Bluetooth (HFP).

Emparejamiento del Universal Intercom

1.

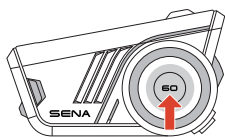

 "configuración"

2.

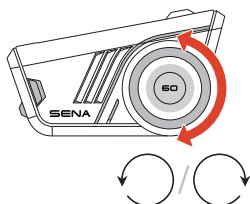

 "Emparejamiento del intercom Universal"

3.

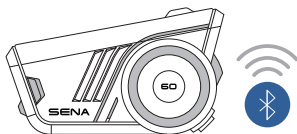

4. Activa el modo de emparejamiento con teléfono en el auricular de otra marca y espere unos instantes mientras que el 60S se empareja automáticamente con él.



Se establecerá automáticamente una conversación a través del Universal Intercom en cuanto ambos auriculares se hayan emparejado.

Iniciar/terminar la conversación a través del Universal Intercom

El auricular de otra marca ya se ha agregado a la lista de emparejamiento de intercomunicador del 60S, lo que le permite iniciar y finalizar conversación a través del Universal Intercom tal como lo haría con auriculares Sena.

Un auricular de otra marca puede unirse a una conversación a través del intercomunicador multi-banda, pero solo un auricular que no sea de marca Sena puede mantener una conversación a través del intercomunicador directa con el 60S.

A continuación, presentamos ejemplos de las conversaciones a cuatro vías a través del intercomunicador Bluetooth con Universal Intercom incluido.

Caso 1. Tres auriculares Sena y uno de otra marca.



Caso 2. Dos auriculares Sena y dos de otras marcas.



- No todos los auriculares de otras marcas admiten las conversaciones a través del intercomunicador multi-banda. Para obtener información detallada, consulte el manual de los auriculares de otras marcas.

11 PUERTA DE ENLACE AL INTERCOMUNICADOR - UN PUENTE A MESH INTERCOM

El 60S sirve de puerta de enlace para unir Mesh Intercom con otros tipos de intercomunicador, como los intercomunicadores Bluetooth o el Universal Intercom. Admite dos conexiones simultáneas: Mesh Intercom más intercomunicador Bluetooth o Universal Intercom.

Mientras está en una Mesh Intercom de open Mesh o group Mesh, puede iniciar fácilmente un puente hacia intercomunicador Bluetooth o Universal Intercom.

Mesh Intercom con intercomunicador Bluetooth

1. Pulse el botón de Mesh Intercom para activar Mesh Intercom y unirse a open Mesh Intercom. Puede permanecer en open mesh o crear una group Mesh Intercom.

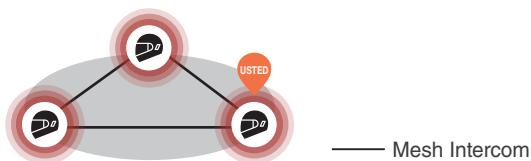

2. Inicie un intercomunicador Bluetooth con su amigo, A.

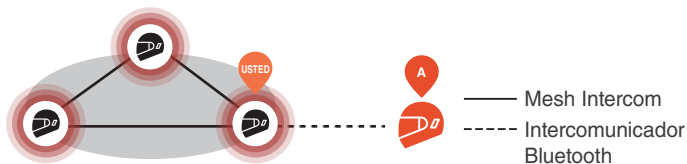

Mesh Intercom y conversación a dos vías a través del intercomunicador Bluetooth

3. Puede establecer un intercomunicador multi-banda. La calidad de audio será menor en el intercomunicador multi-banda mientras permanezca en Mesh Intercom.

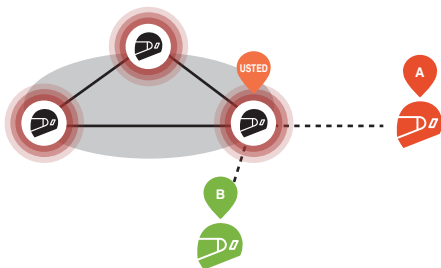

Mesh Intercom y conversación a tres vías a través del intercomunicador

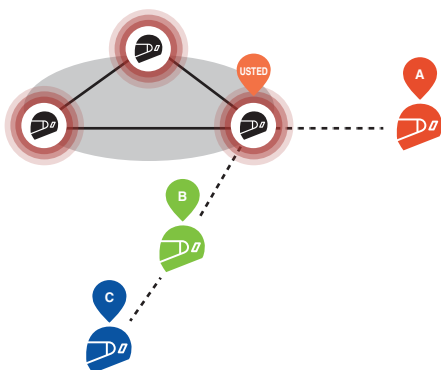

Mesh Intercom y conversación a cuatro vías a través del intercomunicador

Aviso sobre el bucle cerrado

- Cuando el 60S realiza las funciones de puerta de enlace, se puede crear de forma errónea un intercomunicador de bucle cerrado al conectar a dos participantes de Mesh Intercom con un usuario de intercomunicador Bluetooth. Esto provocará un ruido de audio excesivo para todos los participantes.
- Tenga en cuenta que no debe crear una conexión de bucle cerrado bajo ningún concepto.

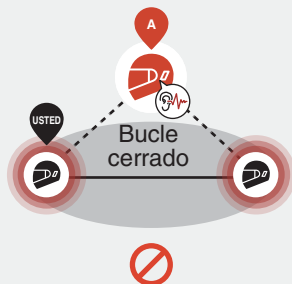

Mesh Intercom con Universal Intercom

1. Pulse el botón de Mesh Intercom para activar Mesh Intercom y unirse a open Mesh Intercom. Puede permanecer en open mesh o crear una group Mesh Intercom.

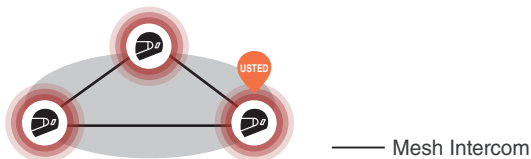

2. Inicie un Universal Intercom con el auricular de otra marca, B.

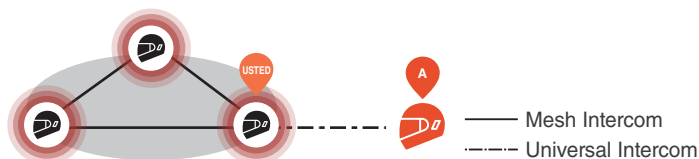

3. Puede establecer un intercomunicador multi-banda. La calidad de audio será menor en el intercomunicador multi-banda mientras permanezca en Mesh Intercom.

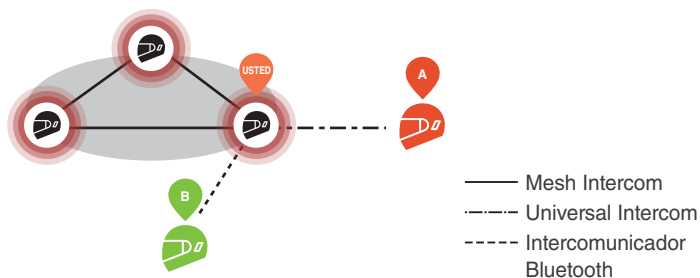

Mesh Intercom y conversación a tres vías a través del Universal Intercom

12 AUDIO MULTITASKING

El Audio multitasking del 60S le permite escuchar música, las instrucciones giro a giro del GPS y la radio FM mientras mantiene una Mesh Intercom o un intercomunicador Bluetooth.

Para obtener información detallada, acceda a los Ajustes del dispositivo en la aplicación Sena Motorcycles para configurar los ajustes.

Volumen de fondo

La aparición de audio de fondo, como la reproducción de música, baja automáticamente el volumen durante una conversación a través del intercomunicador activa. Puede ajustar el porcentaje de reducción de volumen dentro de la aplicación, en la opción "Volumen de fondo".

13 RADIO FM

Activación/desactivación | Buscar emisoras de la radio FM

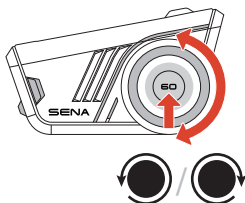
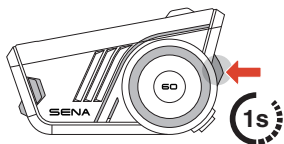

Activado: “Radio FM activada”

Desactivado: “Radio FM desactivada”

Guardar en preconfiguración

Puede usar la aplicación Sena Motorcycles para guardar la emisora en sus emisoras preconfiguradas.

Seleccionar emisora de preconfiguración

1. Acceda al modo de selección de emisora.
2. Avance o retroceda por las emisoras preconfiguradas.

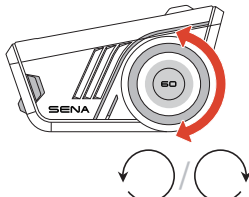
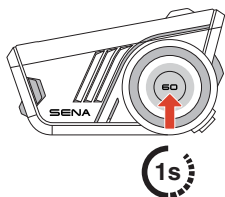

“Modo de selección de emisora”

“Preconfiguración (n.º)”

- Si no pulsa ningún botón durante unos 10 segundos, o si mantiene pulsado el mando giratorio de selección durante 1 segundo mientras está en el modo de selección de emisora, el auricular saldrá del modo de selección de emisora.

14 CONTROL POR VOZ

El 60S se puede controlar por voz en ocho idiomas distintos. El idioma se puede configurar fácilmente en la aplicación Sena Motorcycles. En la aplicación Sena Motorcycles tiene disponible una lista completa de los comandos de control por voz.

Para activar el control por voz, solo tiene que decir “Hey Sena”.

 “Hey Sena”

Lista de control por voz

- “Responder”
- “Ignorar”
- “Hey Sena, comprobar batería”
- “Hey Sena, subir volumen”
- “Hey Sena, bajar volumen”
- “Hey Sena, emparejar teléfono”
- “Hey Sena, Remarcar número”
- “Hey Sena, Finalizar llamada”
- “Hey Sena, reproducir música”
- “Hey Sena, detener música”
- “Hey Sena, Pista anterior”
- “Hey Sena, Pista siguiente”
- “Hey Sena, Encender radio FM”
- “Hey Sena, Apagar radio FM”
- “Hey Sena, cortar intercom”
- “Hey Sena, intercom uno”
- “Hey Sena, intercom dos”
- “Hey Sena, intercom tres”
- “Hey Sena, Mesh activada”
- “Hey Sena, Mesh desactivada”

15 ACTUALIZACIÓN DE FIRMWARE

Actualización Over-The-Air (OTA)

Puede actualizar el firmware Over-The-Air (OTA) directamente desde la configuración de la aplicación Sena Motorcycles.

16 SOLUCIÓN DE PROBLEMAS

Restaurar

Para restaurar los valores predeterminados de fábrica del 60S solo tiene que usar la función restaurar.

1.

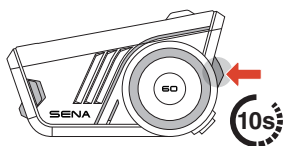

 "Restaurar"

2.

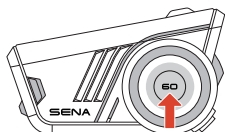

1x

 "Reiniciar auriculares, adiós"

0

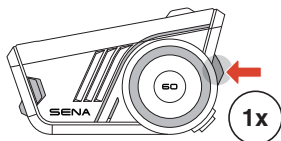

 "Cancelar"

Restablecimiento tras un fallo

Si el 60S está encendido pero no responde, puede apagarlo con un restablecimiento tras un fallo para recuperar su funcionamiento normal.

Asegúrese de que el cable de carga USB-C está desconectado, y pulse el mando giratorio de selección y el botón del teléfono al mismo tiempo durante 10 segundos.

Los ajustes se mantendrán sin cambios.

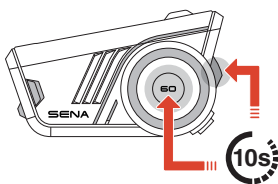



Copyright 2025 Sena Technologies, Inc.
Todos los derechos reservados.

© 1998–2025 Sena Technologies, Inc. Todos los derechos reservados.

Sena Technologies, Inc. se reserva el derecho a realizar cualquier cambio y mejora en su producto sin previo aviso.

Sena™ es una marca comercial de Sena Technologies, Inc. o sus filiales en EE. UU. y en otros países.

La marca denominativa y los logotipos de Bluetooth® son propiedad de Bluetooth SIG, Inc., y Sena realizará cualquier uso de dichas marcas con licencia para ello.

Sena Technologies, Inc.
152 Technology Drive, Irvine, CA 92618